

Velodyne[®]
ACOUSTICS

SPL-X SERIES

MANUEL





Maîtres des basses fréquences

Velodyne Acoustics est pionnière dans le développement des technologies de caissons de basses depuis plus de 40 ans. Aucun autre fabricant ne détient autant de brevets dans ce domaine, chacun étant dédié à la reproduction parfaite des basses fréquences pour la musique, les jeux et les films.

Contenu de la boîte :

- 1 caisson de basses SPL-X
- 1 câble d'alimentation de 2 m
- 1 guide de démarrage rapide

Après votre achat, veuillez vérifier que le caisson de basses livré est complet et en bon état. Si l'appareil est endommagé, veuillez ne pas l'utiliser et contacter notre service après-vente.

Veuillez conserver l'emballage d'origine (y compris les mousses de protection) pendant toute la durée de la garantie.

Merci d'avoir choisi un caisson de basses Velodyne Acoustics. Notre passion pour des basses puissantes et précises est au cœur de la conception de nos produits. Vous apprécierez longtemps ce caisson de basses au design industriel intemporel et d'une grande finesse technique. Nous sommes ravis de vous faire profiter de l'expérience sonore Velodyne Acoustics chez vous.

TABLE DES MATIERES

Consignes de sécurité importantes	04
Préparation à l'installation	06
Emplacement	06
-Connexion au panneau arrière	07
Égalisation automatique via le panneau arrière	10
Connexion XLR	11
Connexion stéréo	12
Connexion LFE	13
Connexion haut niveau	14
Connexion en chaine	15
Câbles d'interconnexion	18
Entretien de votre caisson de basses	18
Circuit de protection	18
Dépannage et maintenance	18
Application Velodyne Acoustics AutoEQ SUB	20
Spécifications	21
UE - Déclaration de conformité	26

CONSIGNES DE SÉCURITÉ IMPORTANTES

Attention

Pour réduire les risques d'électrocution, ne retirez pas le couvercle (ou le panneau arrière). Aucune pièce réparable par l'utilisateur ne se trouve à l'intérieur. Confiez toute réparation à un technicien qualifié. Le symbole de l'éclair avec pointe de flèche avertit l'utilisateur de la présence d'une « tension dangereuse » non isolée à l'intérieur du boîtier du produit, pouvant présenter un risque d'électrocution. Le point d'exclamation signale la présence d'instructions importantes d'utilisation et d'entretien dans la documentation fournie avec le caisson de basses.

Lire les instructions – Toutes les consignes de sécurité et d'utilisation doivent être lues avant d'utiliser le produit.

Conserver les instructions – Les consignes de sécurité et d'utilisation doivent être conservées pour consultation ultérieure.

Respecter les avertissements – Tous les avertissements figurant sur le produit et dans les instructions d'utilisation doivent être respectés.

Suivre les instructions – Toutes les instructions d'utilisation doivent être suivies.

Eau et humidité – Le produit ne doit pas être utilisé à proximité d'eau, par exemple près d'une baignoire, d'un lavabo, d'un évier, d'un bac à lessive, dans un sous-sol humide, près d'une piscine, etc.

Chariots et supports – Le produit doit être utilisé uniquement avec un chariot ou un support recommandé par le fabricant.

Fixation murale ou au plafond – Le produit doit être fixé au mur ou au plafond uniquement selon les recommandations du fabricant.

Ventilation – Le produit doit être installé de manière à ce que son emplacement ou sa position n'entrave pas sa bonne ventilation. Par exemple, le produit ne doit pas être placé sur un lit, un canapé, un tapis ou toute autre surface similaire susceptible d'obstruer les ouvertures de ventilation ; ni dans un meuble encastré tel qu'une bibliothèque ou une armoire, car cela pourrait entraver la circulation de l'air à travers ces ouvertures.

Alimentation – La prise secteur sert de dispositif de déconnexion et doit rester facilement accessible.

Température – L'appareil doit être utilisé à une température ambiante maximale de 35 °C.

Terre – Cet appareil doit être alimenté par un système électrique disposant d'une mise à la terre de protection et d'un neutre identifiable.

Chaleur – Le produit doit être placé à l'écart des sources de chaleur telles que les radiateurs, les bouches de chauffage, les poêles ou tout autre appareil produisant de la chaleur.

Sources d'alimentation – Le produit doit être branché uniquement sur une alimentation électrique du type décrit dans le mode d'emploi ou indiqué sur le produit.

Mise à la terre ou polarisation — Ce produit peut être équipé d'une fiche polarisée pour courant alternatif (une fiche dont une broche est plus large que l'autre). Cette fiche ne s'insère dans la prise de courant que dans un seul sens. Il s'agit d'une mesure de sécurité. Si vous ne parvenez pas à insérer complètement la fiche dans la prise, essayez de la retourner. Si la fiche ne s'insère toujours pas, contactez votre électricien pour remplacer votre prise obsolète. Ne modifiez pas la fonction de sécurité de la fiche polarisée.

Protection du cordon d'alimentation — Les cordons d'alimentation doivent être acheminés de manière à éviter tout risque de piétinement ou de pincement par des objets posés dessus ou contre eux. Portez une attention particulière aux cordons au niveau des fiches, des prises de courant et du point de sortie du produit.

Nettoyage — Le produit doit être nettoyé uniquement selon les recommandations du fabricant.

Périodes d'inutilisation — Le cordon d'alimentation du produit doit être débranché de la prise lorsqu'il n'est pas utilisé pendant une période prolongée.

Entrée d'objets et de liquides — Il convient de veiller à ce qu'aucun objet ne tombe et qu'aucun liquide ne se renverse sur le boîtier.

Dommages nécessitant une intervention — Le produit doit être réparé par un technicien qualifié dans les cas suivants :

- a. Le cordon d'alimentation ou la prise est endommagé(e).
- b. Des objets sont tombés ou du liquide a été renversé sur l'appareil.
- c. L'appareil a été exposé à la pluie.
- d. L'appareil ne semble pas fonctionner normalement ou présente un changement notable de performance.
- e. L'appareil est tombé ou a été endommagé.

Entretien — L'utilisateur ne doit pas tenter d'effectuer lui-même l'entretien du produit, au-delà des instructions d'utilisation. Toute autre intervention doit être confiée à un technicien qualifié. Un entretien est nécessaire si l'appareil a été endommagé de quelque manière que ce soit : cordon d'alimentation ou prise endommagés, liquide renversé, objets tombés à l'intérieur, exposition à la pluie ou à l'humidité, dysfonctionnement ou chute.

Foudre — Pour une protection accrue du produit en cas d'orage ou en cas d'inutilisation prolongée, débranchez-le de la prise murale.

Surcharge — Ne surchargez pas les prises murales, les rallonges ou les prises de courant intégrées, car cela peut entraîner un risque d'incendie ou d'électrocution.

Accessoires — Utilisez uniquement les accessoires spécifiés par le fabricant.

Tension — Assurez-vous que le caisson de basses est branché uniquement sur une source d'alimentation dont la tension est nominale. Ne branchez pas la version 120 volts sur une prise 220 volts, ni l'inverse. Cela endommagerait le caisson de basses et pourrait blesser l'utilisateur.

ATTENTION : Pour éviter tout risque d'électrocution, aligner la lame large de la fiche avec la fente large et l'insérer complètement.

Félicitations pour votre achat du caisson de basses Velodyne Acoustics

Ce caisson de basses représente le nec plus ultra en matière d'audio domestique et vous procurera des années de plaisir d'écoute s'il est utilisé correctement. Veuillez lire et suivre ce manuel d'instructions pour garantir des branchements et un fonctionnement sûrs et corrects. Veuillez prendre en compte les points clés suivants lors de l'installation afin de garantir votre sécurité et la longévité de votre caisson de basses.

Attention ! Veuillez respecter les instructions suivantes pour garantir un fonctionnement sûr et correct du système.

Remarque : Ne laissez pas l'appareil en plein soleil et ne l'utilisez pas dans des environnements à forte humidité !

Avertissement !

Pour éviter tout risque d'incendie ou d'électrocution, n'exposez pas cet équipement à la pluie ou à l'humidité. Pour éviter tout risque d'électrocution, n'ouvrez pas le boîtier du haut-parleur ni le capot de l'amplificateur. Veuillez respecter tous les avertissements figurant sur l'appareil. Il ne contient aucune pièce réparable par l'utilisateur. Veuillez adresser toute question relative au service après-vente à votre revendeur ou distributeur Velodyne agréé.

Avant l'installation :

Déballer le système avec précaution afin d'éviter tout dommage. Cet appareil est lourd ; manipulez-le avec précaution lors de sa manipulation afin d'éviter toute blessure. Conservez le carton et tous les matériaux d'emballage pour une utilisation ultérieure. L'utilisation d'un autre carton pour cet appareil pourrait l'endommager gravement lors du transport. Notez le numéro de série dans l'espace prévu à cet effet à la page 13 pour toute référence ultérieure.

Préparation à l'installation :

Le caisson de basses Velodyne Acoustics Deep Waves offre plusieurs options d'installation. Nous vous recommandons de consulter les informations ci-dessous afin de déterminer l'option la plus adaptée à votre système. Veillez à effectuer toutes les opérations d'installation hors tension afin d'éviter tout dommage.

Installation

La première étape de l'installation de votre nouveau caisson de basses Deep Waves consiste à déterminer son emplacement dans la pièce.

Les conseils suivants vous aideront à trouver l'emplacement idéal pour une expérience d'écoute optimale.

Les véritables caissons de basses fonctionnent à des fréquences extrêmement basses, principalement omnidirectionnelles. Sachez que la réponse en fréquence et le niveau de sortie peuvent être fortement influencés par l'emplacement et l'acoustique de la pièce. Si vous utilisez deux caissons de basses Velodyne Acoustics en stéréo 2 canaux, il est préférable d'alimenter chaque caisson avec un canal et de le placer près de l'enceinte satellite du même canal.

L'emplacement idéal de votre caisson de basses dépendra de la taille de la pièce, de votre mobilier et d'autres facteurs propres à votre espace d'écoute. Trouver le meilleur emplacement nécessitera probablement quelques essais. Nous vous suggérons d'utiliser votre endroit préféré pour écouter de la musique ou regarder des films lors de vos tests d'emplacement du caisson de basses. Vous pourrez ainsi trouver le son qui vous convient le mieux depuis votre position d'écoute habituelle. Quel que soit l'endroit où vous installez votre caisson de basses Velodyne Acoustics, il doit impérativement rester en position verticale. Le placer, l'expédier ou le stocker dans une autre position pendant une période prolongée peut l'endommager. Ce type de dommage n'est pas couvert par la garantie.

Ce caisson de basses intègre des composants électroniques. De ce fait, il ne doit pas être placé à proximité de sources de chaleur telles que des bouches de chauffage, des radiateurs, etc. Ne le placez pas non plus près de sources d'humidité excessive, comme des climatiseurs évaporatifs, des humidificateurs, etc. Le câble d'alimentation doit être acheminé de manière à ne pas être piétiné, pincé ou comprimé, ce qui pourrait endommager son isolation ou ses fils.

Les caissons de basses Velodyne Acoustics ne sont PAS blindés magnétiquement. Si vous devez l'utiliser avec un ancien moniteur ou téléviseur à tube cathodique, maintenez une distance d'au moins 60 cm (2 pieds) entre le caisson et l'écran. Procédez par essais et erreurs pour trouver la distance optimale minimisant la distorsion de l'image et des couleurs.

PANNEAU ARRIERE DE CONNEXION

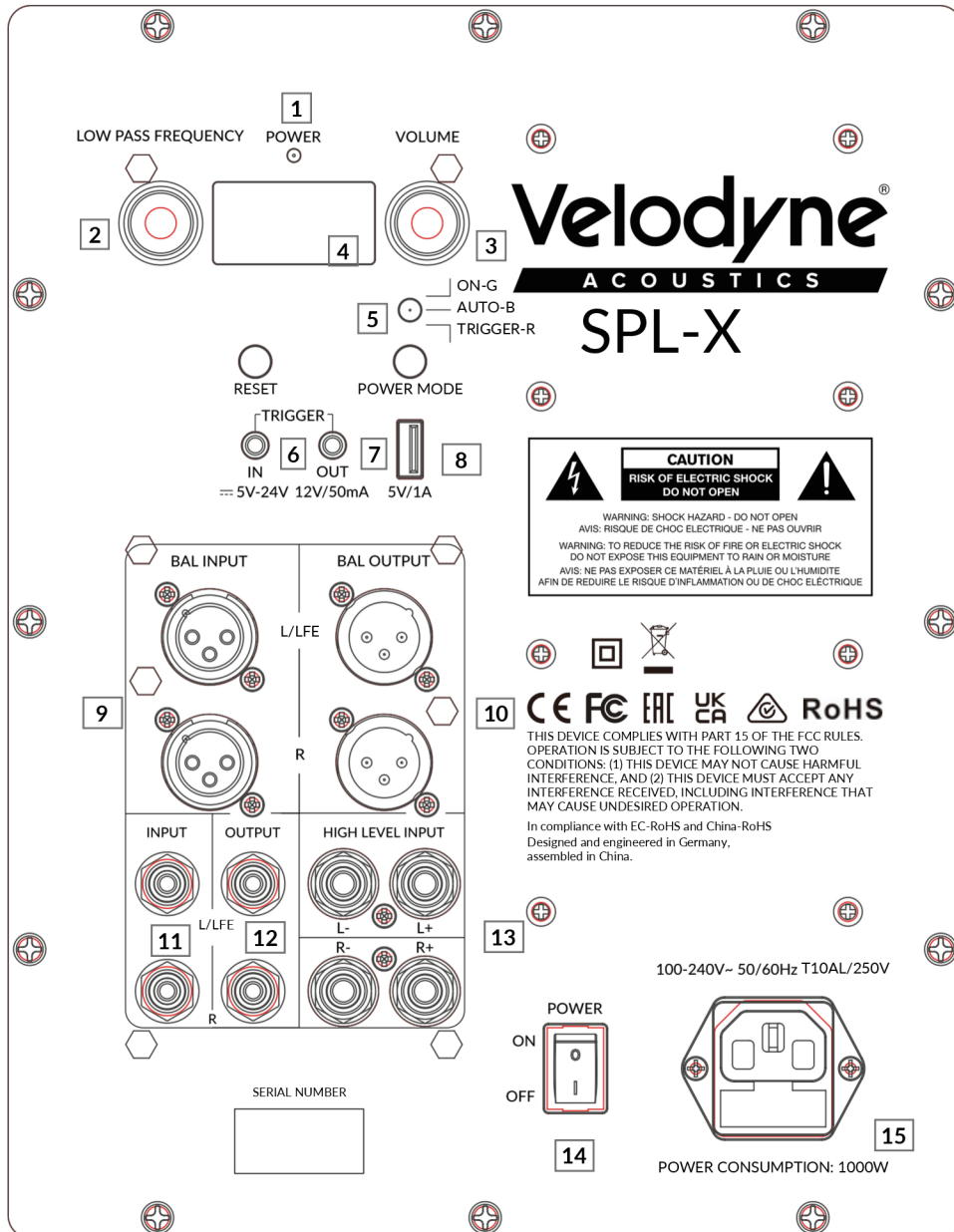

1. **LED** - indique l'état de l'alimentation
2. **FILTRE PASSE-BAS** - Utilisez cette commande pour sélectionner la plage de hautes fréquences à laquelle vous souhaitez couper le signal vers le caisson de basses.
3. **RÉGLAGE DU NIVEAU DE VOLUME** : Utilisez cette commande pour ajuster la puissance de sortie du caisson de basses.
4. **AFFICHAGE 7 SEGMENTS** : Affiche le volume et la fréquence de coupure.
5. **INTERRUPTEUR MARCHÉ/AUTO/DÉCLENCHEMENT** : En position MARCHÉ, le caisson de basses reste allumé en permanence. En position AUTO, il s'allume automatiquement dès qu'un signal est détecté. En position DÉCLENCHEMENT, il s'allume en fonction du signal provenant de l'entrée DÉCLENCHEMENT.
6. **ENTRÉE DE DÉCLENCHEMENT 5V - 24V - mini jack 3,5 mm** : En mode Trigger, le signal de cette entrée JACK peut déclencher le SPL-X pour entrer en mode de fonctionnement.
7. **SORTIE DE DÉCLENCHEMENT** - Mini-jack 3,5 mm. À la mise sous tension du caisson de basses, un signal de déclenchement de 12 V est transmis.
8. **PRISE D'ALIMENTATION USB 5 V / 1 A** - Alimente le système de transmission de signal sans fil externe Wi-Connect System II. À utiliser avec le microphone USB (non fourni) pour la correction acoustique automatique de la pièce.
9. **PRISES D'ENTRÉE XLR / SYMÉTRIQUES** - Connectez ces prises aux prises de sortie XLR de votre amplificateur.
10. **Sorties XLR/symétriques** : connectez ces prises aux entrées XLR d'un caisson de basses supplémentaire pour réaliser une liaison. Si le filtre est activé, cette sortie est destinée aux enceintes actives.
11. **PRISES RCA D'ENTRÉE LINE/LFE** : Connectez ces prises aux sorties LINE OUT de votre amplificateur.
12. **PRISES RCA DE SORTIE LINE/LFE** : Connectez ces prises aux entrées LFE IN d'un caisson de basses supplémentaire pour réaliser une liaison. Si le filtre est activé, cette sortie est destinée aux enceintes actives.
13. **TERMINAUX D'ENTRÉE HAUT-PARLEUR** - Connectez ces prises d'entrée aux prises de sortie haut-parleur de votre amplificateur ou récepteur.
14. **INTERRUPTEUR MARCHÉ/ARRÊT** - Permet d'allumer ou d'éteindre le caisson de basses.
15. **CONNEXION D'ALIMENTATION, TYPE DE FUSIBLE** - 100-240 V ~ 50/60 Hz T10AL/250 V.
16. **CONSOMMATION ÉNERGÉTIQUE** : Jusqu'à 1800 W

LOW PASS FREQUENCY POWER VOLUME

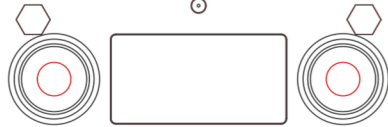

Velodyne[®]

ACOUSTICS

SPL-X

ON-G
AUTO-B
TRIGGER-R

RESET POWER MODE
TRIGGER IN OUT
5V-24V 12V/50mA 5V/1A

CAUTION
RISK OF ELECTRIC SHOCK
DO NOT OPEN

WARNING: SHOCK HAZARD - DO NOT OPEN
AVIS: RISQUE DE CHOC ELECTRIQUE - NE PAS OUVRIR

WARNING: TO REDUCE THE RISK OF FIRE OR ELECTRIC SHOCK
DO NOT EXPOSE THIS EQUIPMENT TO RAIN OR MOISTURE
AVIS: NE PAS EXPOSER CE MATERIEL A LA PLUIE OU L'HUMIDITE
AFIN DE REDUIRE LE RISQUE D'INFLAMMATION OU DE CHOC ELECTRIQUE

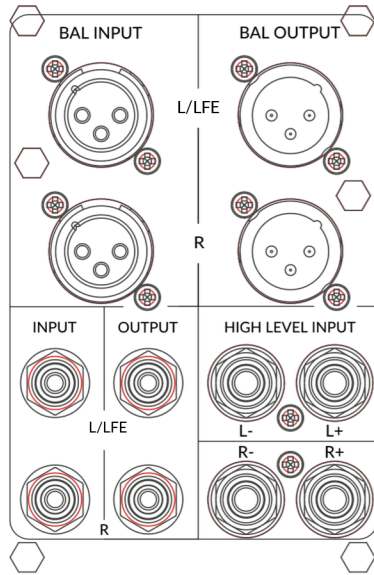

CE FC EAC UK RoHS

THIS DEVICE COMPLIES WITH PART 15 OF THE FCC RULES. OPERATION IS SUBJECT TO THE FOLLOWING TWO CONDITIONS: (1) THIS DEVICE MAY NOT CAUSE HARMFUL INTERFERENCE, AND (2) THIS DEVICE MUST ACCEPT ANY INTERFERENCE RECEIVED, INCLUDING INTERFERENCE THAT MAY CAUSE UNDESIRABLE OPERATION.

In compliance with EC-RoHS and China-RoHS
Designed and engineered in Germany,
assembled in China.

100-240V~ 50/60Hz T10AL/250V

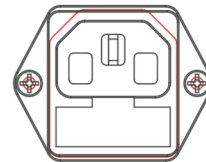
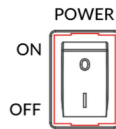

POWER CONSUMPTION: 1000W

SERIAL NUMBER

CALIBRAGE AUTO-EQ VIA LE PANNEAU ARRIÈRE

La fonction Auto-EQ peut être activée soit via le panneau arrière du caisson de basses, soit via l'application. Les étapes suivantes décrivent la procédure de calibration directement sur l'appareil :

1. Début de la mesure en champ proche :

- Placez le microphone de mesure (non fourni) à environ 50 cm du caisson de basses. Le microphone doit être orienté vers le haut, et non directement vers le caisson.
- Appuyez brièvement sur le bouton Auto-EQ situé sur le panneau arrière.
- Le caisson de basses effectuera alors un balayage de fréquences pour mesurer sa réponse en fréquence.
- Cette mesure initiale génère la courbe cible (en jaune), également visible dans l'application.

2. Réglage fin par mesure de la position d'écoute :

- Placez le microphone à votre position d'écoute principale, en l'orientant toujours vers le haut. Maintenez le bouton Auto-EQ enfoncé pour lancer l'optimisation.

Le caisson de basses effectuera plusieurs mesures.

Dans l'application, vous pouvez observer comment la courbe de correction (verte) s'aligne progressivement avec la courbe cible générée précédemment (jaune).

Lorsque plus aucune amélioration significative ne peut être apportée, le processus Auto-EQ s'arrête automatiquement et enregistre la courbe linéaire optimisée comme nouveau profil de référence.

Remarque :

Il est recommandé de répéter ce calibrage à chaque modification de la position du caisson de basses ou de la configuration de la pièce. La réponse des basses varie en fonction de son emplacement ; une réoptimisation garantit donc des performances optimales.

CONNEXION XLR

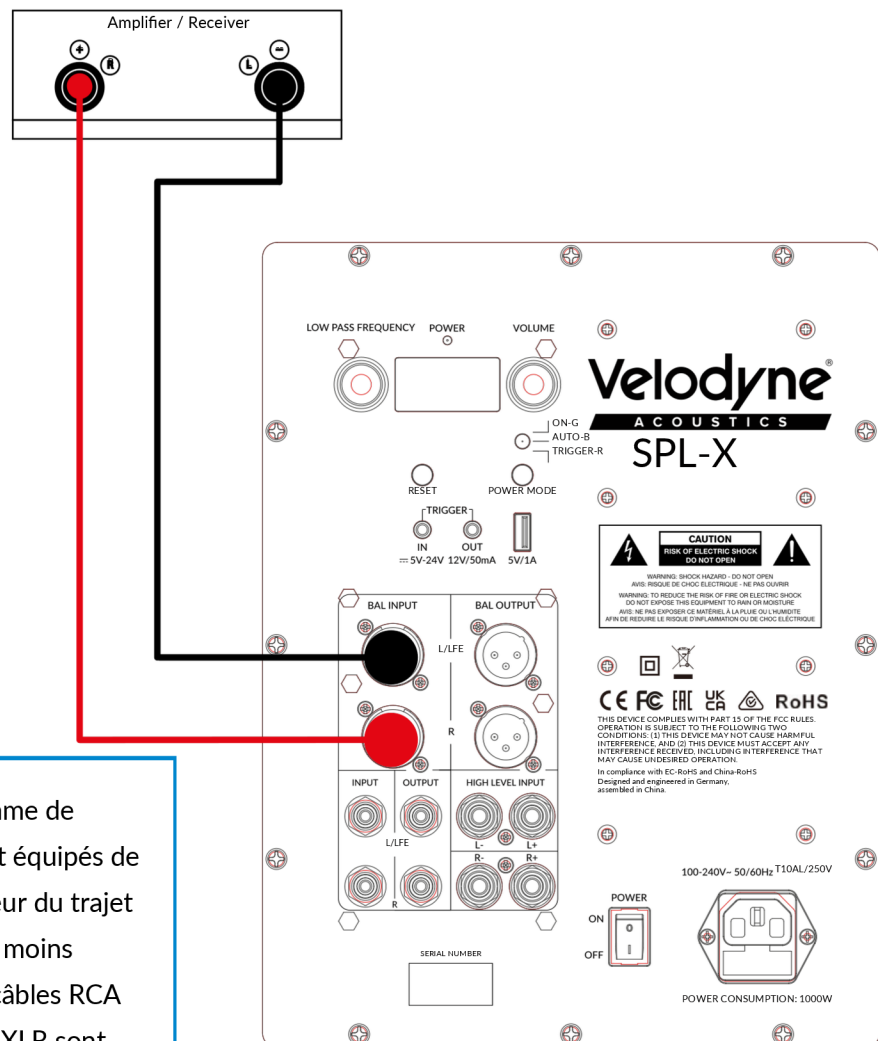

Les caissons de basses haut de gamme de Velodyne Acoustics sont également équipés de connecteurs XLR. Grâce à la longueur du trajet du signal, ce type de connexion est moins sensible aux interférences que les câbles RCA standard. C'est pourquoi les câbles XLR sont principalement utilisés en studio et sur scène, mais on les retrouve de plus en plus dans les installations home cinéma et hi-fi.

CONNEXION STEREO

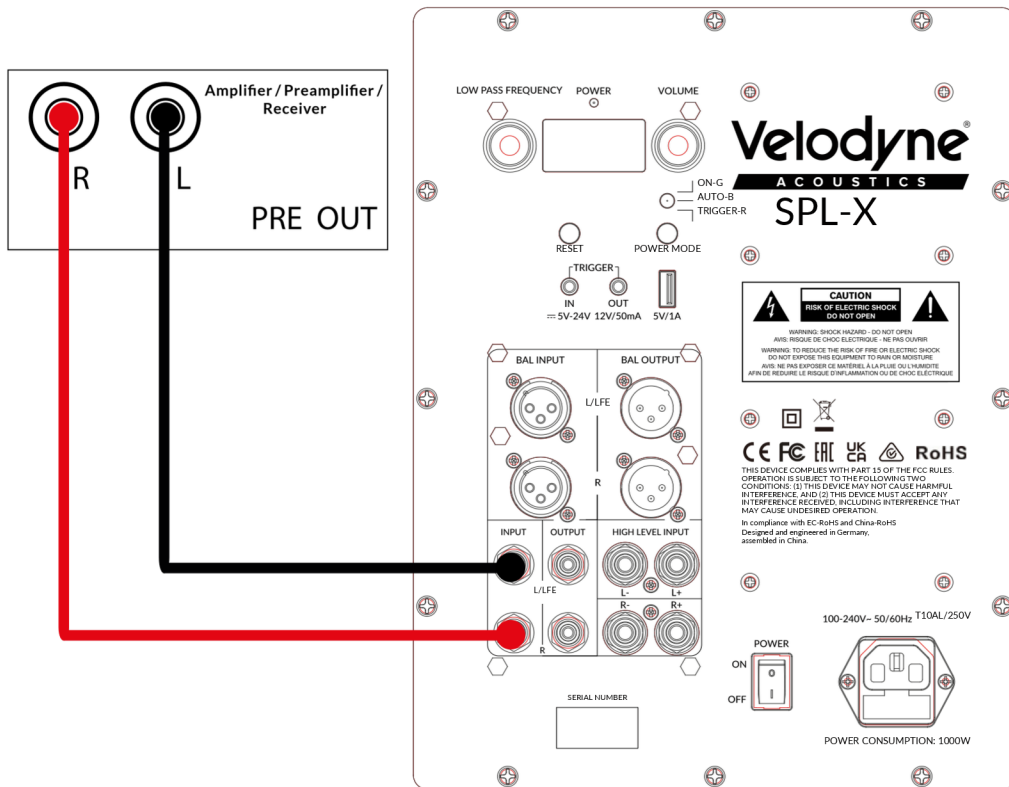

CONNEXION LFE

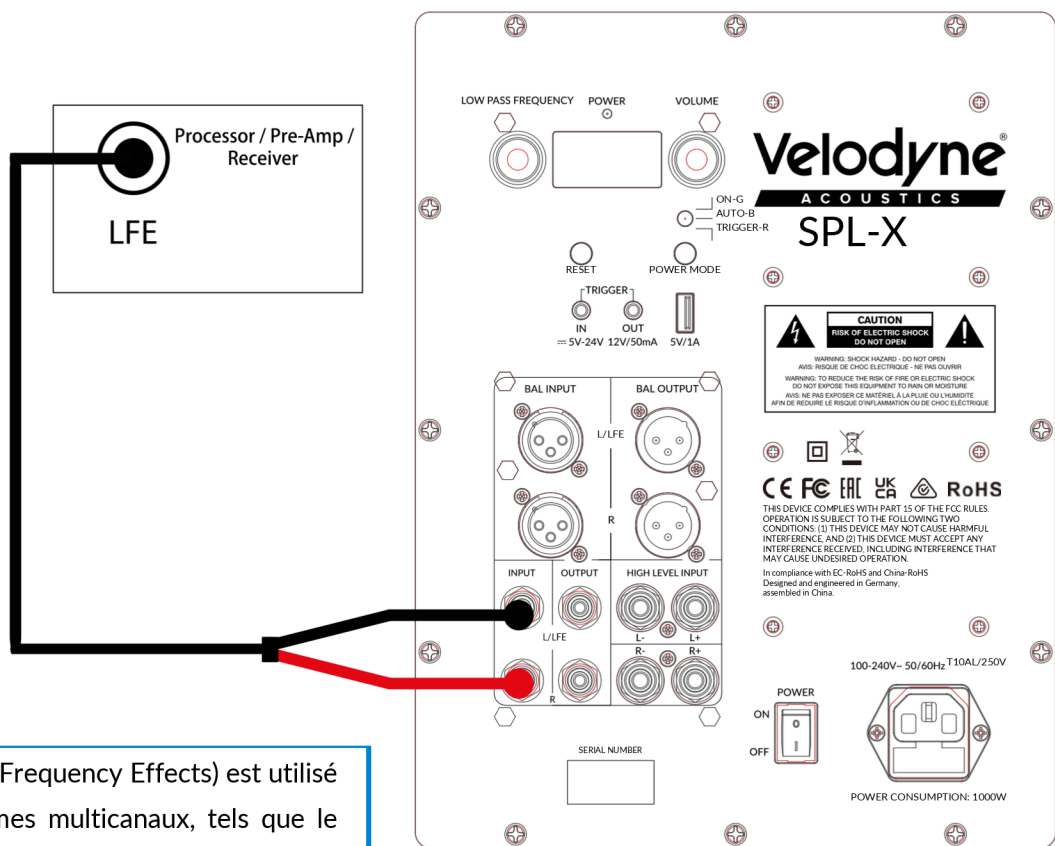

Le canal LFE (Low-Frequency Effects) est utilisé dans divers systèmes multicanaux, tels que le 5.1, le 7.1 ou même l'audio 3D, pour transmettre les basses fréquences que l'oreille humaine ne peut pas localiser précisément. Ce canal est généralement conçu pour une plage de fréquences limitée, d'environ 20 à 100 Hz, ce qui permet également une transmission économe en données. Sur l'amplificateur audio-vidéo, il est généralement étiqueté « SW » pour caisson de basses, « Sub Out » ou, comme sur le caisson de basses SPL-X, « LFE ».

CONNEXION HAUT NIVEAU

Les amplificateurs stéréo plus anciens, et même certains modèles actuels, ne possèdent pas de prise LFE ni de connecteur ligne pour fiches RCA. Cependant, même ces appareils audio peuvent être facilement connectés à un caisson de basses Velodyne Acoustics via des bornes d'enceintes. Les enceintes avant du système sont câblées en parallèle avec l'amplificateur et le caisson de basses. Avec ce type de connexion, le filtre du caisson de basses élimine toutes les hautes et moyennes fréquences, et seules les basses sont reproduites. De plus, les deux canaux doivent être connectés car ils peuvent contenir des informations de basses différentes qui seraient autrement perdues lors de la lecture.

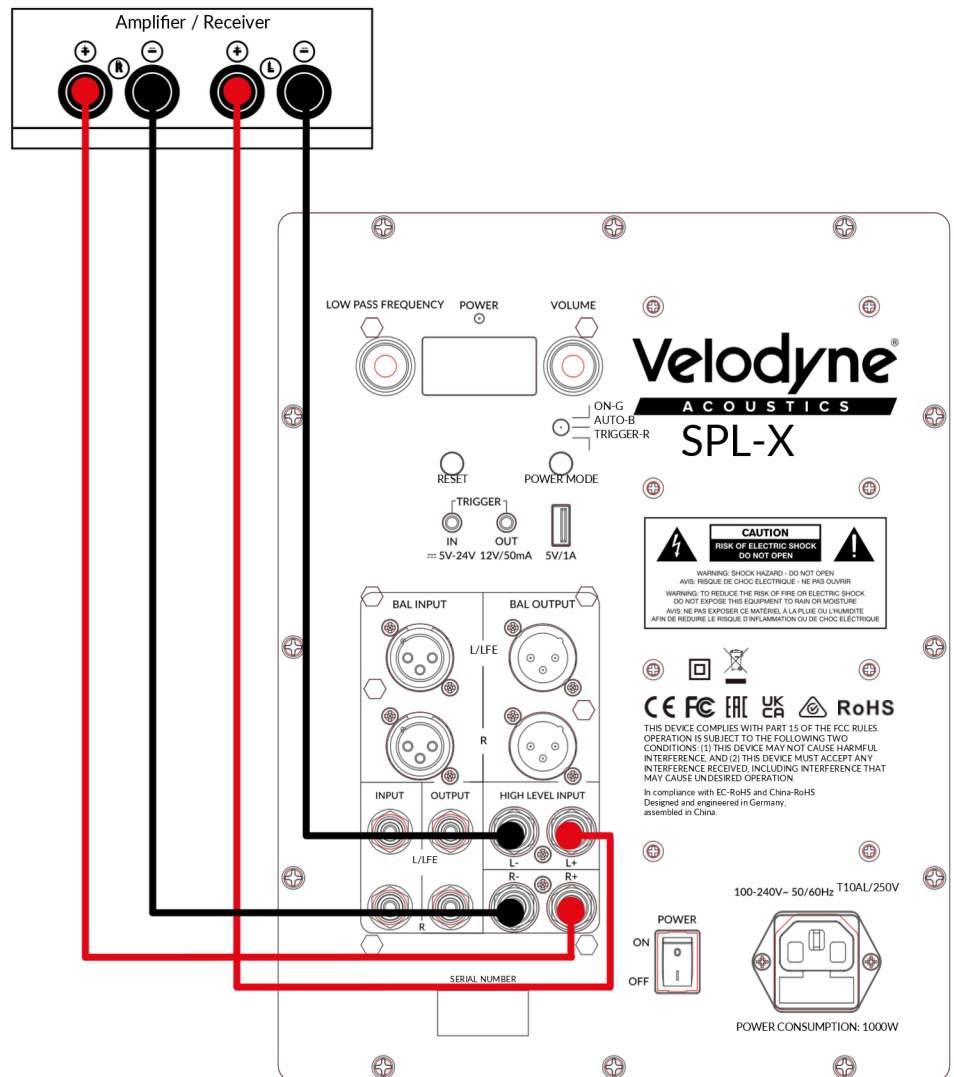

CONNEXION EN CHAINE

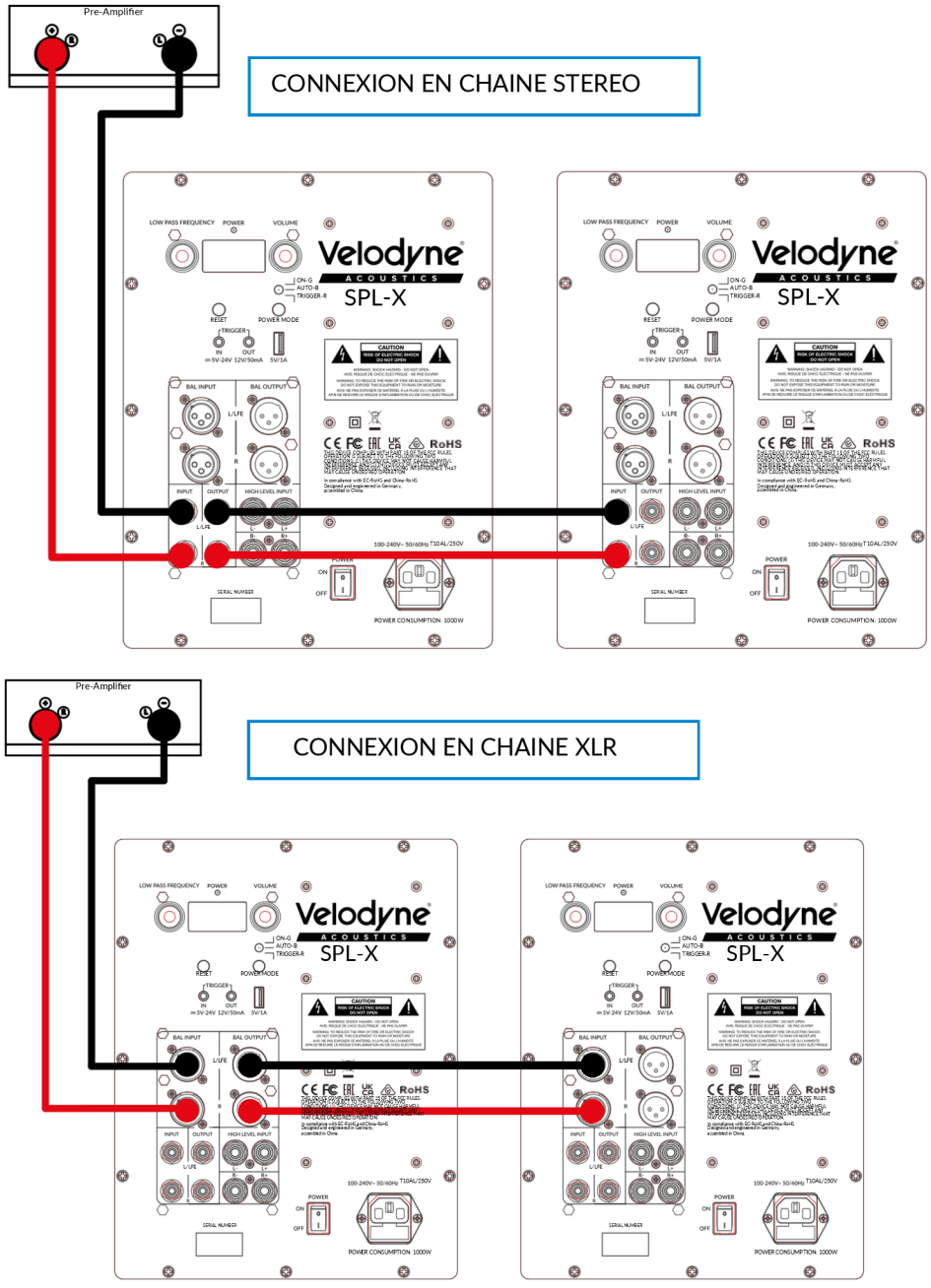

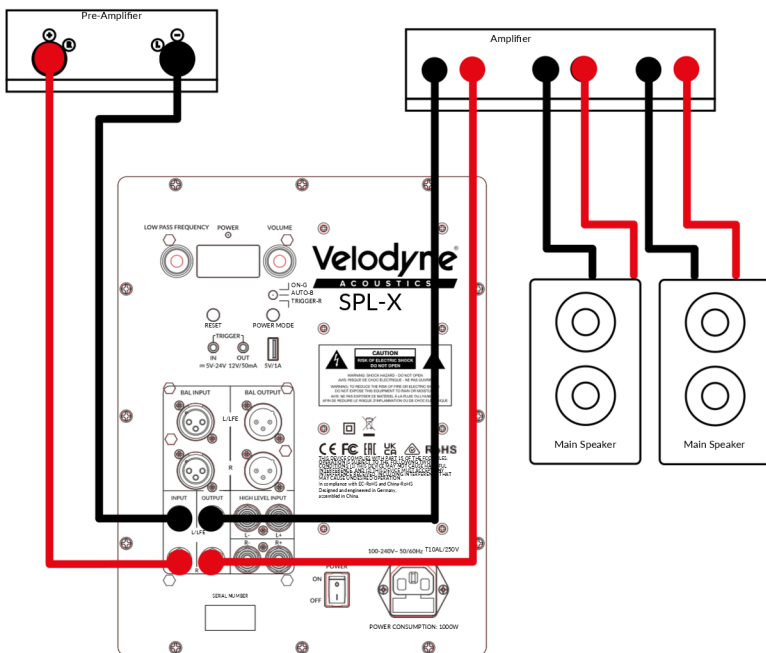

FILTRE PASSE HAUT

Si le filtre passe-haut est activé dans l'application lors de l'utilisation d'une connexion en série, un signal sans basses est transmis à l'amplificateur, puis aux enceintes principales. Ainsi, les enceintes n'ont pas à reproduire les basses fréquences, ce qui améliore considérablement la qualité sonore globale.

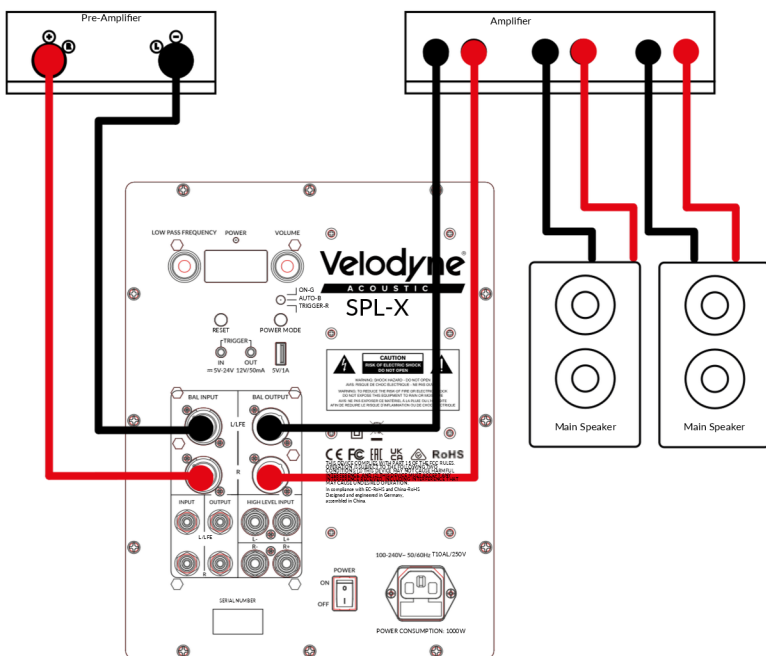

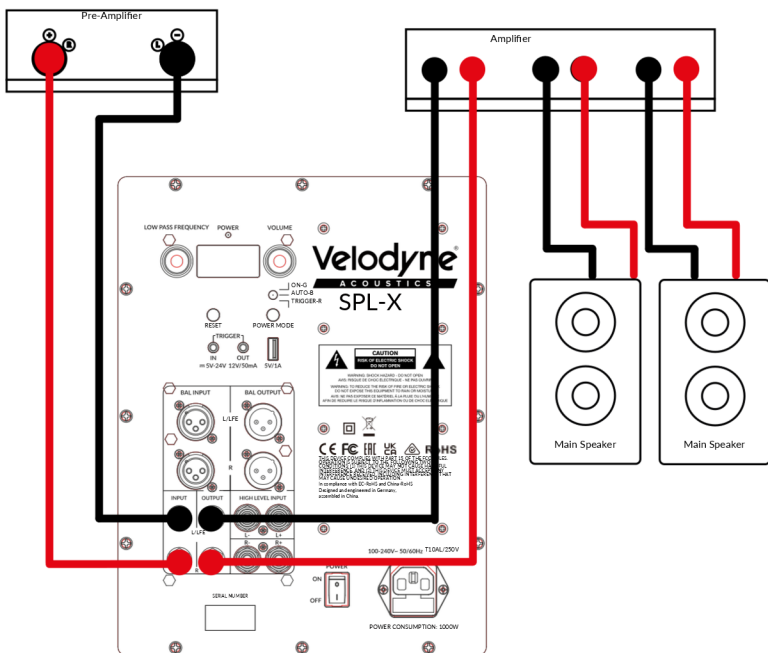

FILTRE PASE HAUT

Si le filtre passe-haut est activé dans l'application lors de l'utilisation d'une connexion en série, un signal sans basses est transmis à l'amplificateur, puis aux enceintes principales. Ainsi, les enceintes n'ont pas à reproduire les basses fréquences, ce qui améliore considérablement la qualité sonore globale.

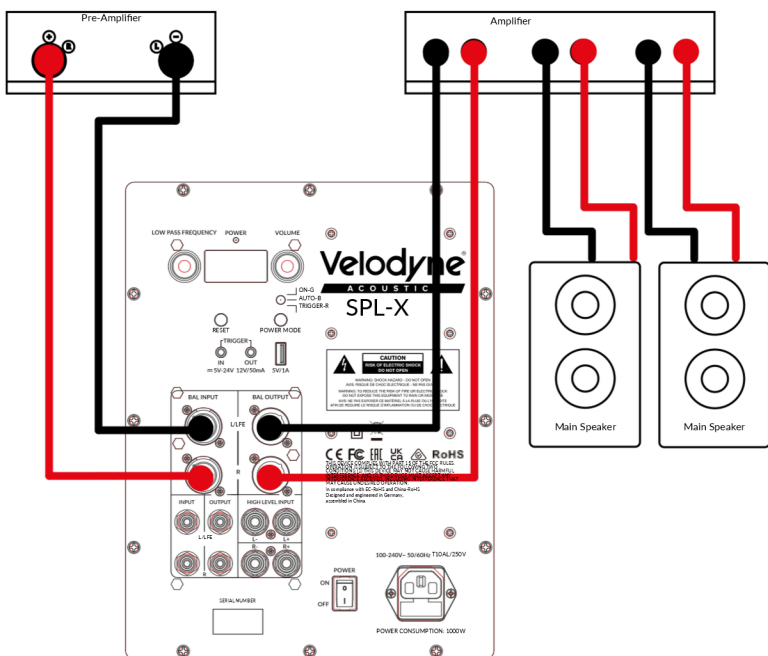

CÂBLES INTERCONNECTEURS

Lors de l'installation de votre caisson de basses Velodyne Acoustics MicroVee X à l'aide des connexions de niveau ligne, veillez à toujours utiliser des câbles RCA blindés. Il existe aujourd'hui de nombreux câbles de grande qualité. Il est recommandé de limiter autant que possible la longueur des câbles afin d'éviter tout problème de bruit.

Lorsque vous utilisez des connexions haut niveau des haut-parleurs, veillez à employer un câble de haut-parleur de bonne qualité, parfaitement adapté aux connecteurs. Veillez à éviter tout fil dénudé ou effiloché susceptible de provoquer un court-circuit, ce qui pourrait endommager votre équipement. Sachez qu'il n'est pas nécessaire d'utiliser des câbles de très gros calibre en raison de la faible intensité de courant requise par ce type de connexion. Veuillez noter qu'un fil de très gros calibre risque de ne pas s'ajuster correctement dans les bornes, ce qui pourrait entraîner une mauvaise connexion et éventuellement des courts-circuits.

ENTRETIEN DE VOTRE SUBWOOFER

En ce qui concerne l'entretien de votre caisson de basses Velodyne Acoustics, il suffit de dépoussiérer ou de nettoyer régulièrement la surface pour en préserver l'aspect esthétique. Nous vous recommandons d'éviter tout détergent agressif ou produit chimique lors du nettoyage du boîtier. La finition du boîtier pourrait être endommagée par l'utilisation de produits abrasifs, de détergents ou de solutions nettoyantes. Nous vous recommandons vivement d'utiliser uniquement un chiffon humide pour nettoyer le boîtier.

Dans des conditions normales, votre caisson de basses peut rester allumé en permanence sans aucun problème. L'appareil est équipé d'un circuit de mise en marche/arrêt à détection de signal qui allume automatiquement l'appareil lorsqu'un signal est présent aux entrées et l'éteint après quelques minutes lorsqu'il n'y a plus de signal aux entrées.

CIRCUITS DE PROTECTION

L'appareil est protégé contre :

- 1) La surchauffe de l'amplificateur.
- 2) Une chute excessive de la tension du réseau électrique.

Si l'une de ces situations se produit, vous devez baisser le volume ou éteindre l'appareil jusqu'à ce que les conditions de fonctionnement normales soient rétablies. Vous pouvez également brancher l'appareil sur une autre prise murale, car les baisses de tension du réseau électrique sont particulièrement perceptibles dans des conditions de fonctionnement intensif et peuvent entraîner des arrêts intermittents de l'appareil.

DÉPANNAGE ET ASSISTANCE

1. Vérifiez que l'appareil est branché et que la prise de courant utilisée est sous tension.
2. L'interrupteur d'alimentation est-il en position « marche » ?
3. L'appareil reçoit-il un signal d'entrée provenant de votre source ?
4. Tous les réglages (volume, filtre, phase, etc.) ont-ils été correctement effectués ?
5. Si l'appareil a fonctionné à des niveaux élevés, l'un des circuits de protection s'est peut-être déclenché. L'amplificateur a-t-il surchauffé ?

6. Assurez-vous que les fils des enceintes sont bien enfoncés dans les connecteurs à ressort et qu'aucun fil n'est en contact avec une autre borne.

Si le circuit de protection est activé, l'appareil peut s'allumer et s'éteindre par intermittence jusqu'à ce que les paramètres de fonctionnement reviennent à la normale. Dans des cas plus graves, l'appareil peut s'arrêter complètement. Une fois refroidi, il devrait fonctionner à nouveau normalement. Il se peut toutefois que vous deviez couper l'alimentation puis la rétablir pour réinitialiser l'appareil avant qu'il ne fonctionne à nouveau normalement.

Les situations suivantes nécessitent l'intervention d'un technicien qualifié :

1. Le cordon d'alimentation est endommagé ou semble l'être.
2. L'appareil ne semble pas fonctionner normalement ou présente une baisse notable de ses performances.
3. L'appareil a été exposé à l'eau.
4. Une partie du boîtier ou du circuit est physiquement endommagée.

SERVICE

Qu'est-ce que la fréquence de coupure et comment la régler ?

La fréquence de coupure est réglée sur une fréquence spécifique en fonction du système d'enceintes. On recommande souvent de commencer par 80 Hz, permettant ainsi au caisson de basses de reproduire les fréquences inférieures à ce niveau tout en filtrant les fréquences supérieures. La plupart des filtres de caisson de basses sont réglables par l'utilisateur, ce qui vous permet de trouver le réglage idéal pour votre système. L'objectif de ce réglage est d'obtenir une transition fluide entre les enceintes principales et le caisson de basses, ce qui signifie que les basses ne doivent plus être localisées dans la pièce. Si vous entendez clairement que les basses proviennent du caisson de basses lorsque vous écoutez de la musique ou regardez des films, le réglage doit être ajusté. Si les enceintes principales du système sont des enceintes colonnes 3 voies avec de grands haut-parleurs de graves, il est également judicieux d'essayer une fréquence de 60 Hz. En revanche, s'il s'agit de petites enceintes satellites ou d'enceintes bibliothèque, un réglage à 100 Hz ou plus peut être approprié. À ce stade, il est important d'expérimenter beaucoup avec des extraits musicaux et cinématographiques familiers, car seule une écoute répétée permettra d'obtenir un résultat parfait.

Les amplificateurs audio-vidéo modernes, ainsi que les préamplificateurs, intègrent des filtres passifs. Cette caractéristique est moins courante pour les amplificateurs stéréo. Si l'amplificateur est utilisé dans le salon ou la salle home cinéma, il est conseillé de régler la fréquence de coupure sur la valeur la plus élevée.

Comment régler correctement la phase du caisson de basses ?

Une commande de phase (dans l'application) permet d'ajuster la phase entre 0 et 180 degrés. Ceci est utile lorsque le caisson de basses et l'enceinte colonne ne sont pas positionnés à la même distance du point d'écoute. En effet, la reproduction des basses fréquences par le caisson de basses et les enceintes principales peut entraîner une annulation des ondes sonores dans les graves, celles-ci s'annulant mutuellement. La commande de phase permet ainsi d'aligner les ondes sonores provenant de différentes sources. Ce réglage se fait idéalement à l'oreille, depuis le point d'écoute le plus proche.

APPLICATION AUTOEQ VELODYNE ACOUSTICS

L'application pour smartphone Velodyne Acoustics AutoEQ vous permet de configurer votre caisson de basses SPL-X confortablement installé chez vous. Téléchargez-la sur l'App Store d'Apple ou le Google Play Store. Vous pouvez y régler le volume, la fréquence de coupure, la phase, etc., ainsi que la fonction d'égalisation automatique.



App for **SPL-X** and **SC 1500**



SPECIFICATIONS SPL-X 10"

Woofers	Haut-parleur haute performance de 10 pouces (25 cm), saladier à trois branches, membrane en fibre de carbone à double suspension Bobine mobile à quatre couches de 3 pouces / 76 mm Système à triple aimant en ferrite
Construction	Clos – HDF avec renforts
Amplificateur	Classe D 1000W RMS / 1500W dynamique
Réponse en fréquence	±10 dB: 18-300 Hz ±3 dB: 28-250 Hz
Filtre pass bas	30-200 Hz ajustable, 12/24/36/48 dB/octave
Retard	Ajustable de 0 à 500 ms
Entrées	RCA Stereo / LFE XLR Stereo / LFE Haut niveau stereo
Sorties	RCA Stereo / LFE XLR Stereo / LFE
Finition	Noir brillant
Auto power-on	Oui, sensibilité ajustable
Sélecteur d'alimentation	Auto / Trigger / On
Voltage	115V – 230V
Dimensions (LxHxP)	360 x 340 x 440 mm
Poids net	30 kg
Poids brut (inclus emballage)	33 kg

SPECIFICATIONS SPL-X 12"

Woofers	Haut-parleur haute performance de 12 pouces (30 cm), saladier à trois branches, membrane en fibre de carbone à double suspension Bobine mobile à quatre couches de 3 pouces / 76 mm Système à triple aimant en ferrite
Construction	Clos – HDF avec renforts
Amplificateur	Classe D 1200W RMS / 1700W dynamique
Réponse en fréquence	±10 dB: 15-280 Hz ±3 dB: 25-200 Hz
Filtre pass bas	30-200 Hz ajustable, 12/24/36/48 dB/octave
Retard	Adjustable de 0 à 500 ms
Entrées	RCA Stereo / LFE XLR Stereo / LFE Haut niveau stereo
Sorties	RCA Stereo / LFE XLR Stereo / LFE
Finition	Noir brillant
Auto power-on	Oui, sensibilité ajustable
Sélecteur d'alimentation	Auto / Trigger / On
Voltage	115V – 230V
Dimensions (LxHxP)	380 x 400 x 480 mm
Poids net	35 kg
Poids brut (inclus emballage)	40 kg

SPECIFICATIONS SPL-X 15"

Woofers	Haut-parleur haute performance de 15 pouces (38 cm), saladier à trois branches, membrane en fibre de carbone à double suspension Bobine mobile à quatre couches de 4 pouces / 102 mm Système à triple aimant en ferrite
Construction	Clos – HDF avec renforts
Amplificateur	Classe D 1500W RMS / 2000W dynamique
Réponse en fréquence	±10 dB: 15-250 Hz ±3 dB: 22-180 Hz
Filtre pass bas	30-200 Hz ajustable, 12/24/36/48 dB/octave
Retard	Adjustable de 0 à 500 ms
Entrées	RCA Stereo / LFE XLR Stereo / LFE Haut niveau stereo
Sorties	RCA Stereo / LFE XLR Stereo / LFE
Finition	Noir brillant
Auto power-on	Oui, sensibilité ajustable
Sélecteur d'alimentation	Auto / Trigger / On
Voltage	115V – 230V
Dimensions (LxHxP)	470 x 470 x 580 mm
Poids net	45 kg
Poids brut (inclus emballage)	50 kg

SPECIFICATIONS SPL-X 18"

Woofers	Haut-parleur haute performance de 18 pouces (46 cm), saladier à trois branches, membrane en fibre de carbone à double suspension Bobine mobile à quatre couches de 4 pouces / 102 mm Système à triple aimant en ferrite
Construction	Clos – HDF avec renforts
Amplificateur	Classe D 1800W RMS / 2500W dynamique
Réponse en fréquence	±10 dB: 13-220 Hz ±3 dB: 20-180 Hz
Filtre pass bas	30-200 Hz ajustable, 12/24/36/48 dB/octave
Retard	Ajustable de 0 à 500 ms
Entrées	RCA Stereo / LFE XLR Stereo / LFE Haut niveau stereo
Sorties	RCA Stereo / LFE XLR Stereo / LFE
Finition	Noir brillant
Auto power-on	Oui, sensibilité ajustable
Sélecteur d'alimentation	Auto / Trigger / On
Voltage	115V – 230V
Dimensions (LxHxP)	550 x 560 x 620 mm
Poids net	55 kg
Poids brut (inclus emballage)	60 kg

SPECIFICATIONS SPL-X SERIES

APP CONTROL

- L'application permet de contrôler plusieurs amplificateurs de basses SPL-X, MiniVee X ou SC via Bluetooth.
- Correction acoustique automatique de la pièce grâce à un microphone USB externe (non fourni).
- Contrôle du volume synchronisé avec l'affichage du panneau arrière.
- Réglage de la fréquence de coupure (30-200 Hz) synchronisé et affiché sur l'écran du panneau arrière.
- Réglage par pas de 1 Hz.
- Égaliseur paramétrique 6 bandes (20-200 Hz), gain +6 dB/-18 dB, facteur Q 0,1-15.
- Inversion de phase.
- Réglage de la fréquence du filtre subsonique (24-80 Hz).
- Réglage du filtre passe-haut (sorties XLR et RCA) (30-200 Hz).
- Sélecteur de saturation du filtre passe-haut de sortie pour obtenir un signal maximal et connecter plusieurs caissons de basses en série.
- 6 préséglages individuels et renommables.

ACCESSOIRES

- Câbles d'alimentation de 2 m (normes US et Euro/Schuko) ;
- microphone USB externe calibré (non inclus) ;
- guide de démarrage rapide

UE - DÉCLARATION DE CONFORMITÉ

Nous,

Velodyne Acoustics GmbH

dont le siège social est situé à Alsterkrugchaussee 435,
22335 Hambourg

nous déclarons sous notre seule responsabilité que le produit

SPL-X 10", SPL-X 12", SPL-X 15", SPL-X 18"

est conforme à la directive européenne 89/336/CEE relative à la compatibilité électromagnétique (CEM), en vertu de laquelle les normes suivantes ont été appliquées :

EN 55032:2015,
EN 55035:2017,
EN 61000-3-2:2014,
EN IEC 61000-3-2:2019,
EN 61000-3-3:2013

et est conforme à la directive européenne 2001/95/CE relative à la sécurité générale des produits, en vertu de laquelle la norme suivante a été appliquée :

EN IEC 62368-1:2020 + A11:2020.

La présente déclaration atteste que le contrôle qualité du processus de fabrication et la documentation produit sont conformes aux exigences visant à garantir une conformité continue.

L'attention de l'utilisateur est attirée sur les précautions particulières d'utilisation de cet équipement qui peuvent être détaillées dans le manuel d'utilisation.

Mansour Mamaghani
CEO Velodyne Acoustics GmbH